



ISTRUZIONI DI INSTALLAZIONE
INSTALLATION MANUAL
MONTAGEANLEITUNG
INSTRUCTIONS DE MONTAGE
MONTAGEHANDLEIDING
MONTERINGSANVISNING
INSTRUCCIONES DE MONTAJE

Art. 1046



COBRA AUTOMOTIVE TECHNOLOGIES

Via Astico, 41 - 21100 VARESE - ITALY

CAR SECURITY SYSTEMS

Cobra is a registered trade mark by
COBRA AUTOMOTIVE TECHNOLOGIES

 Cod. 06DE1235A del 07/97

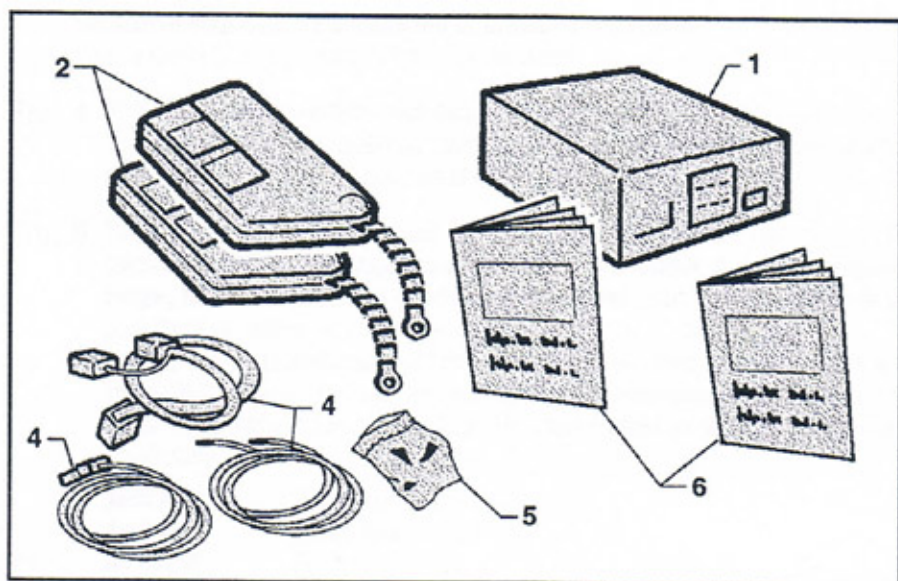
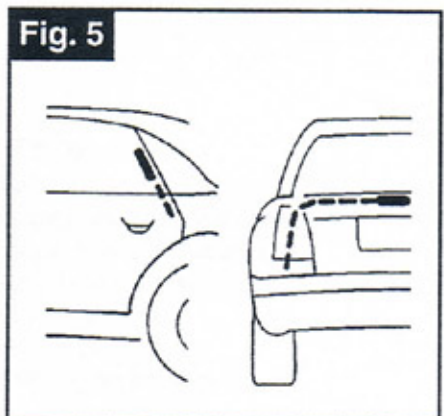
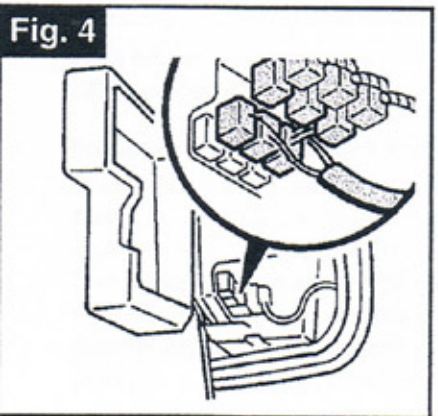
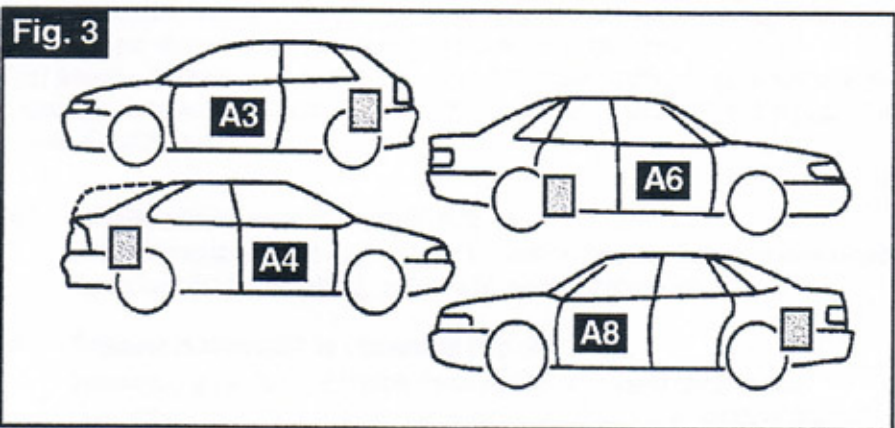
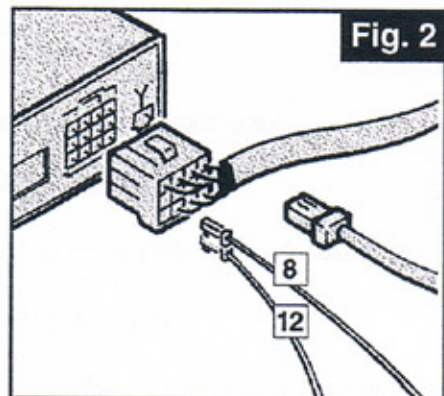
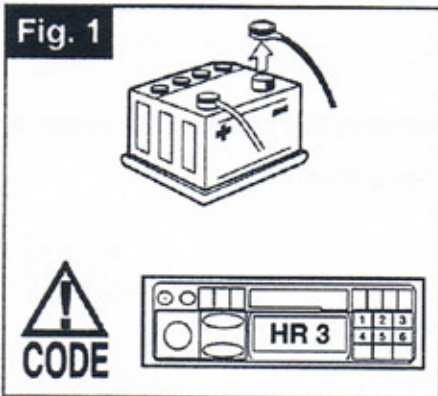

I	GB	D	F
Composizione del Kit	Kit Contents	Bestandteile des Nährstücksatzes	Composition du Kit
1. Centrale	1. Central unit	1. Steuergerät	1. Centrale
2. Radiocomandi	2. Remote Controls	2. Funksteuerungen	2. Radiocommandes
3. Antenna	3. Antenna	3. Antenne	3. Antenne
4. Cablaggi	4. Wires	4. Anschlußkabe	4. Faisceau
5. Sacchetto d'accessori	5. Bag with accessoires	5. Zubehörbeutel	5. Sachet d'accessoires
6. Manuali	6. Manuals	6. Handbücher	6. Manuals
NL	S	E	
Samenstelling KIT	Satsens sammansättning	Contenido del KIT	
1. Unit	1. Styrenhet	1. Centralita	
2. Radiobesturingen	2. Fjärrkontroll	2. Radiomandos	
3. Antenne	3. Antenn	3. Antena	
4. Kabels	4. Kablage	4. Cableo	
5. Zakje met accessoires	5. Tillbehörspåse	5. Bolsa con accesorios	
6. Handleidingen	6. Manualer	6. Manuales	

Installationen får endast utföras av specialutbildad personal.

ANVÄNDNING AV SWITCHARNA (SW)



Komfortsystem, funktion genom tidsinställning av originalledaren för låsning av dörrar

OBS! Switcharna "1, 2" och "4" ska sättas på OFF.



VARNING

När du programmerar switcharna (sw) för tidsinställning av centrallås ska du vara väldigt försiktig så att du av ett misstag inte flyttar ned switchen nr. 2. En sådan ändring innebär nämligen att fjärrkontrollernas koder raderas inuti enheten och det blir därför nödvändigt att programmera koderna igen enligt SJÄLVINLÄRNINGSPROCEDUREN som beskrivs i aktuell bruksanvisning.

● Vidta följande säkerhetsåtgärder (Fig. 1)

Kläm av batteriets minuspol och följ därvid biltillverkarens säkerhetsinstruktioner (krockkudde, radio-kodering, larmsystem osv.)!

● Så gör du i ordning styrdonet (Fig. 2)

Anslut kabelsatsen och antennkabeln till styrdonet.

Följande gäller bara om lagligen tillåtet och på kundens begäran: Stick in 2 lösa kablar för blinkljusstyrningen i styrdonets stickpropp:

Kabel svart / grön: pin 8
Kabel svart / vit: pin 12

● Så förbereder du anslutningsstället (Fig. 3)

Öppna centrallåsningssumpens installationslåda. Den finns i:

- Audi A3:** i bagagerummet (förarsida) bakom klädseln
- Audi A4:** i bagagerummet (i korriktning: höger passagerarsida fram) bakom klädseln
- Audi A4 Avant:** i bagagerummet (i korriktning: höger passagerarsida fram) bakom klädseln

- Audi A6:** under baksätet (i korriktning: höger passagerarsida bak)
- Audi A6 Avant:** under baksätet (i korriktning: höger passagerarsida bak)
- Audi A8:** i bagagerummet (förarsida) bakom klädseln

Styrdonets montering och kabelanslutning

Montera styrdonet vibrationsfritt.

Fig. 4 Dra ut **alla tre** standardstickkontakter från centrallåsningssumpen. Stick in komfortabla fjärrstyrningens kabelsats mittemellan (**bara** vänstra och högra stickproppen). Stick **sist** in i mittersta stickproppen!

Fig. 5 Dra antennkabeln från styrdonet till hatthyllan (limousine) resp. till C/D-stolpen (Avant). **Antennkabeln får inte förkortas och inte heller dras under metallytor från och med röda markeringen!** Utnyttja täckande möjligheter vid dragning av kablar (t ex mattor).

Följande gäller bara om lagligen tillåtet och på kundens begäran: Anslut 2 lösa kablar för blinkljusstyrningen med bifogade hoptryckbara förbindningselement till likfärgade kablar av bilens normala el-system. De finns i:

- Audi A3:** vid bakljusen
- Audi A4:** vid bakljusen
- Audi A4 Avant:** vid bakljusen
- Audi A6:** kabelknippe baksäte på förarsidan
- Audi A6 Avant:** kabelknippe baksäte på förarsidan
- Audi A8:** kabelknippe innerutrymme på förarsidan

Så avslutar du inbyggnaden och testar funktionen

Anslut åter batteriets minuspol.

Gör en funktionstest och kontrollera att allting fungerar perfekt (jfr bruksanvisningen).



OBS! Det finns risk för skada!

Ge alltid akt på fönstret, när du kör upp det!

Släpp röda knappen för att stoppa fönstrets uppkörning!

Ställ åter in bilens el-system (t ex klockan, radio-koderingen osv.)

Montera alla borttagna klädslar tillbaka på sin plats.

Överlämna kunden bruksanvisningen och lämna kunden närmare informationer om alla nya funktioner.

This device should only be installed by trained professionals!

USE OF THE SWITCHES (SW)



Comfort system that operates by timing the door locking wire.

N.B. Switches "1,2" and 4 must be set to the OFF position.



WARNING

When programming the Dip-switches (sw) used to set central locking system closing times, be very careful not to move switch 2 downwards accidentally. If this happens, all the radio control codes inside the product will be erased and will have to be remembered with the SELF-LEARNING procedure described on the User Manual.

- **Take the appropriate safety measures (Fig. 1)**

Disconnect the cable from the negative pole of the battery. When doing so follow the safety precautions recommended by the vehicle manufacturer (airbag, radio coding, alarm system, etc.)!

- **Preparing the control device (Fig. 2)**

Insert the set of cables and the antenna cable into the control device.

Only if legally permitted and the customer so desires: insert 2 loose cables for blinker control in the connector plug of the control device:

Cable black/green: pin 8

Cable black/white: pin 12

- **Preparing the connection (Fig. 3)**

Open the installation housing for the pump of the central locking system. You will find it in the following locations:

- Audi A3:** In the trunk (driver's side) underneath the carpeting
- Audi A4:** In the trunk (passenger's side) underneath the carpeting
- Audi A4 Avant:** In the trunk (passenger's side) underneath the carpeting
- Audi A6:** Under the back seat (passenger's side)
- Audi A6 Avant:** Under the back seat (passenger's side)
- Audi A8:** In the trunk (driver's side) underneath the carpeting

Mounting the control device and connecting the cables

Fasten the control device in place so that it does not vibrate.

Fig. 4 Disconnect **all three** serial plug connection on the pump of the central locking system. Connect the set of cables for the comfort remote control (**only** the right and left plugs) in series. **Lastly** connect the middle plug in series!

Fig. 5 Lay the antenna cable from the control device to the rear window shelf (limousine) or to the C/D pillar (Avant). **Do not shorten the antenna cable! Do not lay the section of the antenna cable past the red marking under metal!** When laying the cable take advantage of all types of cover (e.g. carpets).

Only if legally permitted and the customer so desires: connect 2 loose cables for blinker control with the enclosed crimp connectors to the same colored cables of the standard vehicle electronics system. You will find it at the following locations:

- Audi A3:** on the back-up lights
- Audi A4:** on the back-up lights
- Audi A4 Avant:** on the back-up lights
- Audi A6:** cable assembly back seat driver's side Audi
- A6 Avant:** cable assembly back seat driver's side
- Audi A8:** cable assembly interior of vehicle driver's side

Finishing installation and testing functionality

Re-connect the cable to the negative pole of the battery.

Test the system for trouble-free functioning (see operating instructions)



ATTENTION! Danger of injuries! **Never let the windows close unattended!**

Stop the closing of the window by releasing the red button!

Reset the vehicle electronics (e.g. clock, radio coding, etc.).

Remount all carpeting which has been removed.

Give the customer the operating instructions and explain all new functions precisely.